

ELECTRA 230

LE GÉNÉRATEUR DU FUTUR

S'installe entre le moteur et la transmission (inverseur ou Sail Drive).

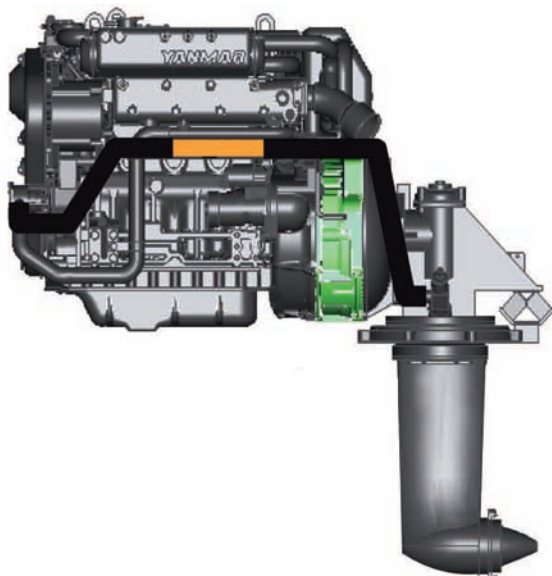
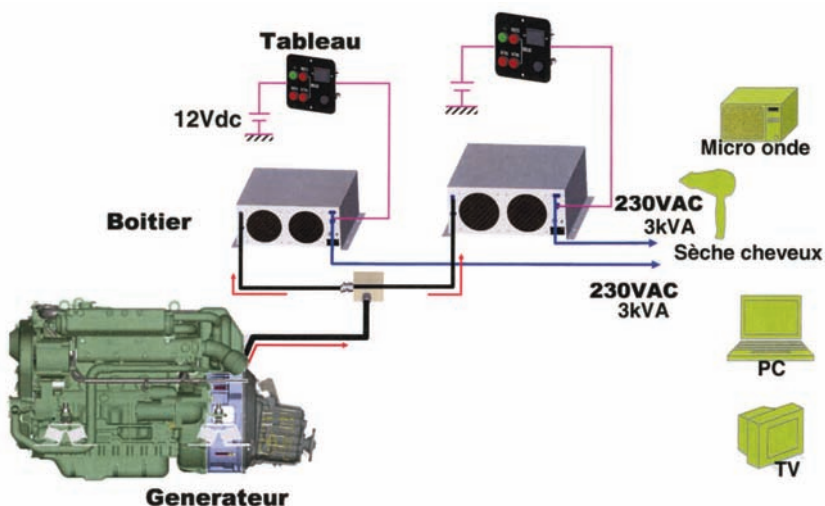

- **COMPACT ET LEGER**

Générateur installé entre moteur et transmission sur les modèles 3JH4 (39 cv) et 4JH4 (54 cv)

Épaisseur 105 mm, poids 21Kg + 13Kg (3KVA) ou 2 x 13Kg (2 x 3KVA)

- **CONFORT**

Puissance 230Volts alternatif, 50Hz, à tous les régimes.

Le client peut utiliser TV, ordinateur, climatiseur, etc

Possibilité de charge batterie (via 12V)

- **INSTALLATION FACILE**

Installé sur le volant moteur, seulement des câbles et boîtiers à placer.

- **DISPONIBLE**

En 3KVA et 2x3KVA (1 ou 2 boîtiers)

- **INSTALLATION**

- Juste à vérifier l'espace dans la cale et l'emplacement pour installer les boîtiers

- économique car utilise les composants du moteur (échappement, circuit de refroidissement, etc...)

- fonctionne à tous les régimes moteur même en navigation.

MODELES	POUR MOTEURS	AVEC TRANSMISSION	PUISSANCE SORTIE
KMG65E-S3	3JH4E 4JH4E	SD50	3kVA
KMG65E-S6			2x3kVA
KMG65E-K3		KM35P KM35A(2)	3kVA
KMG65E-K6			2x3kVA

Spécifications

		Spécifications	
Modele		KMG65E-S3, S6	KMG65E-K3, K6
Systeme	Voltage	230 Vac	
	Frequence	50 Hz	
	Forme & Phase	Courbe, sinusoïdale	
Poids	Generateur	21kg	20.5kg
	Boitier (1)	13kg	
Dimensions	Generateur	SAE#5	
	Boitier	320x360x145mm	
Consommation boitiers		< 3A (12Vdc)	
Application sur sail drive ou inverseur		SD50	KM35P,A(2)
Application sur moteurs		3JH4E, 4JH4E	
Régime maxi autorisé		3500 tr/mn	
Répond aux normes (EMC)		EC COUNCIL DIRECTIVE 89/336/EEC	

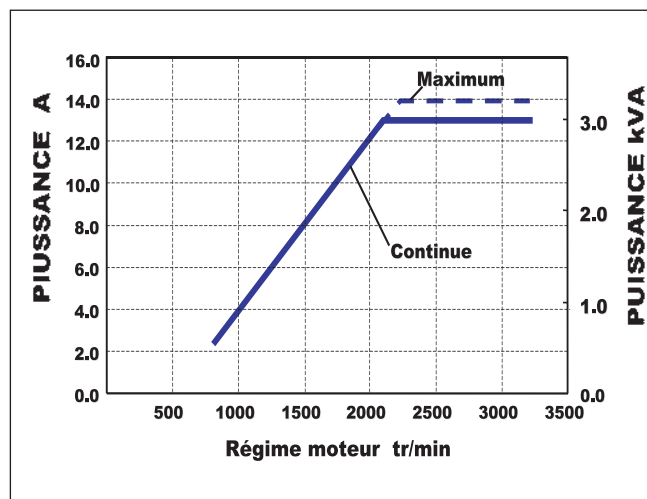

		Spécifications			
Modele		KMG65E-S3	KMG65E-K3	KMG65E-S6	KMG65E-K6
QTY de boitiers		1		2	
Puissance continue		3.0kVA		3.0 et 3.0 kVA	
Facteur		1.0			
Puissance maxi		3.2kVA		3.2 et 3.2 kVA	
Start / Stop		switch au tableau			
Alarme (LED)		Température générateur			
		Température boitier			
		Surcharge			
		Vitesse insuffisante			
Self protection		Auto stop pour surchauffe ou surcharge			

3JH4E KM35A avec KMG65E

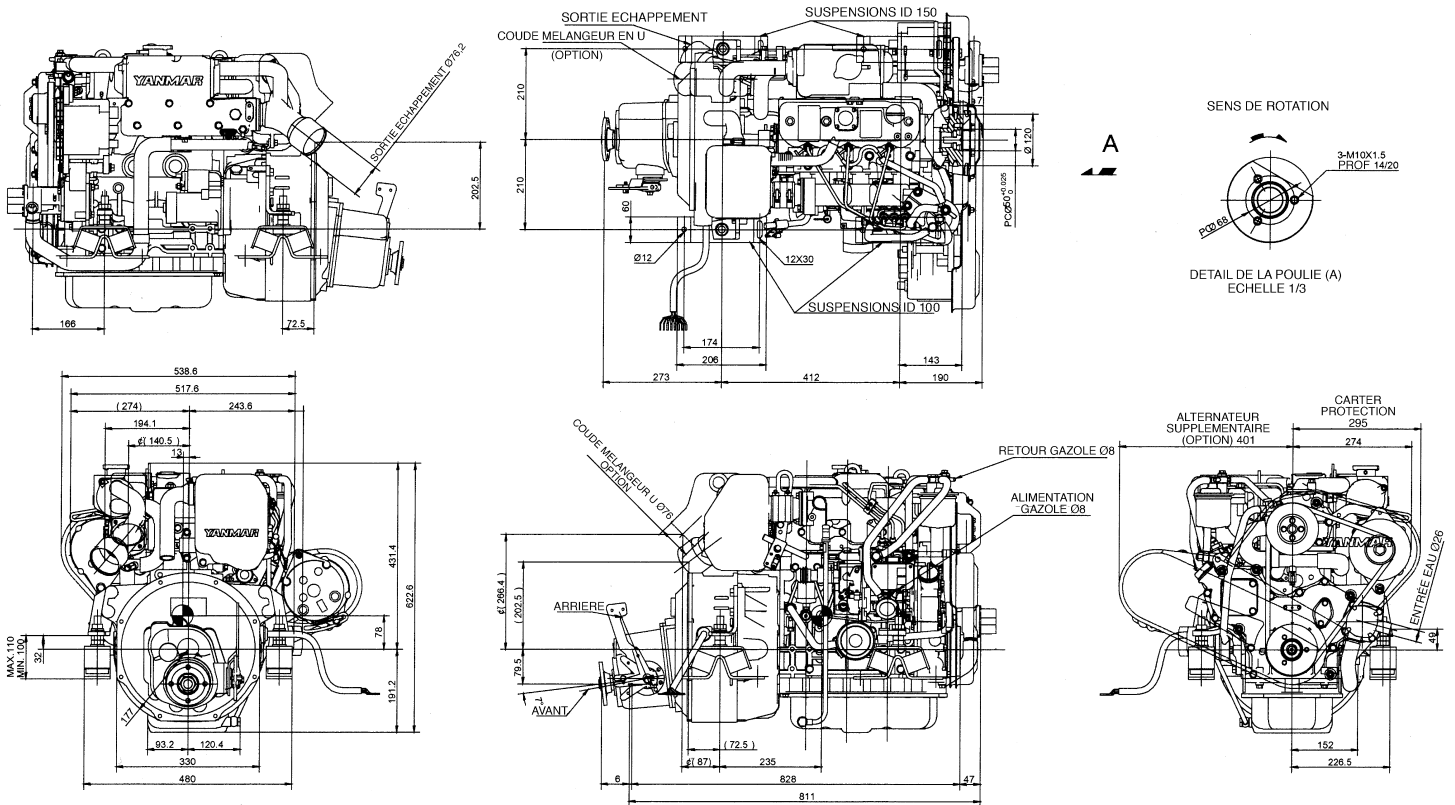

3JH4E KM35P avec KMG65E

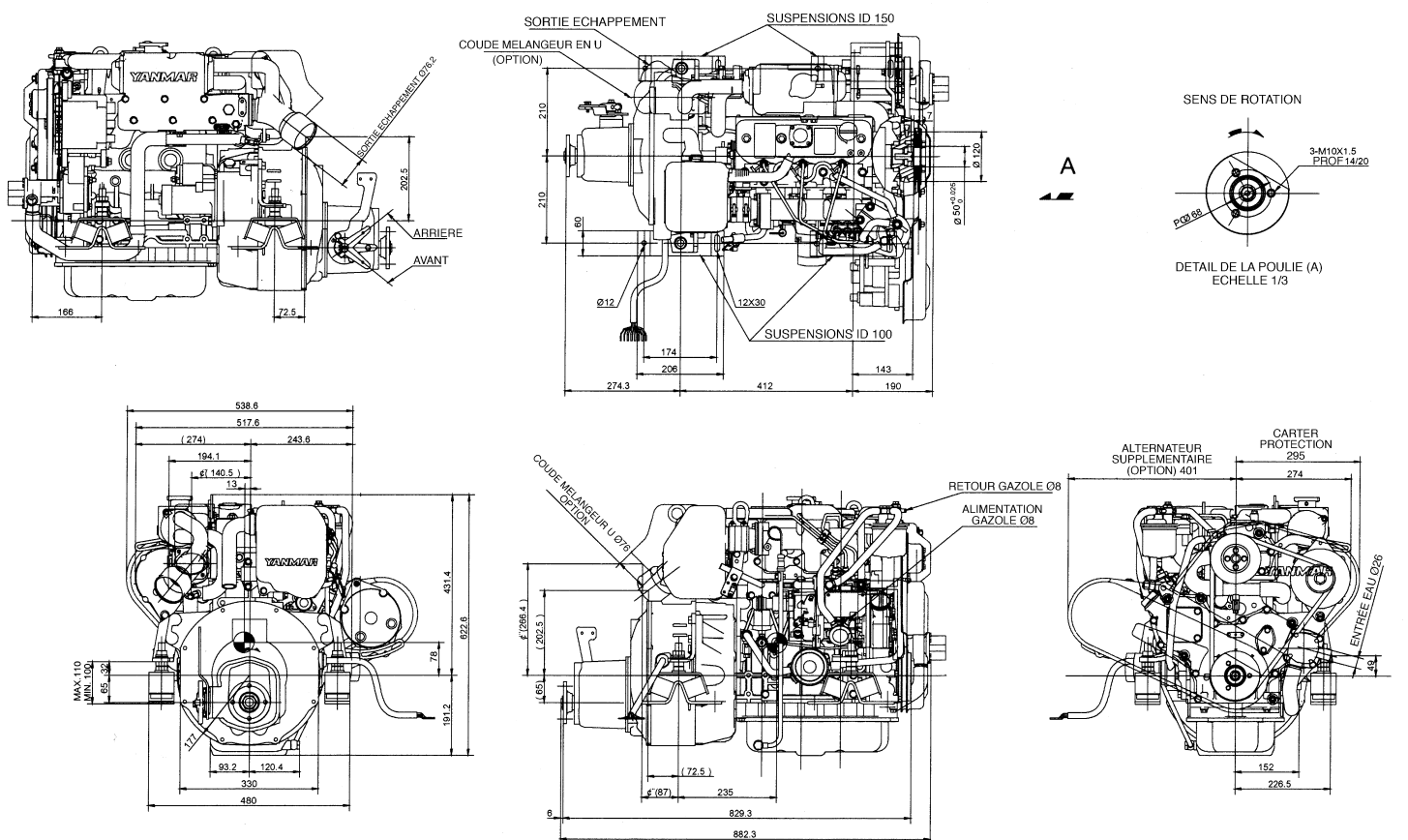

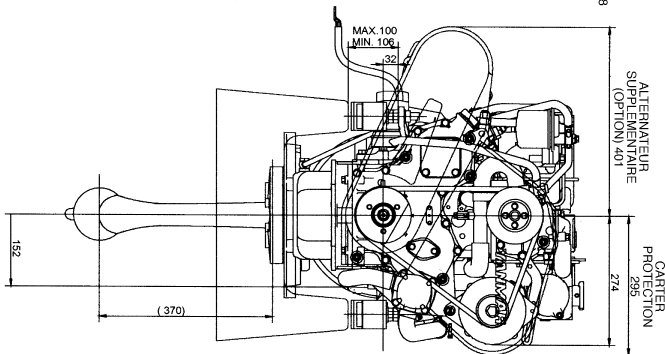
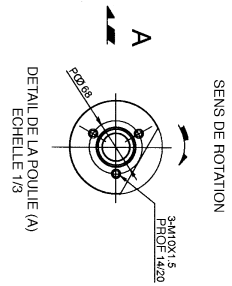
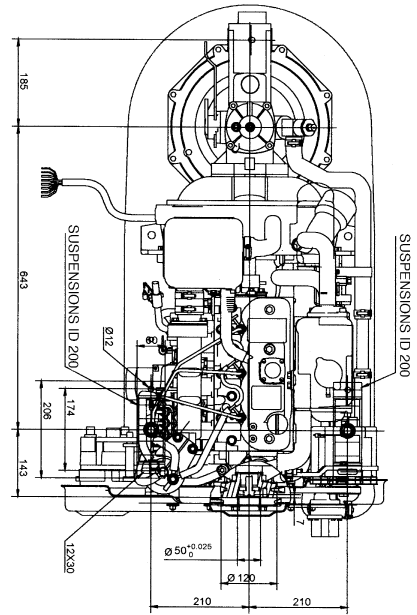
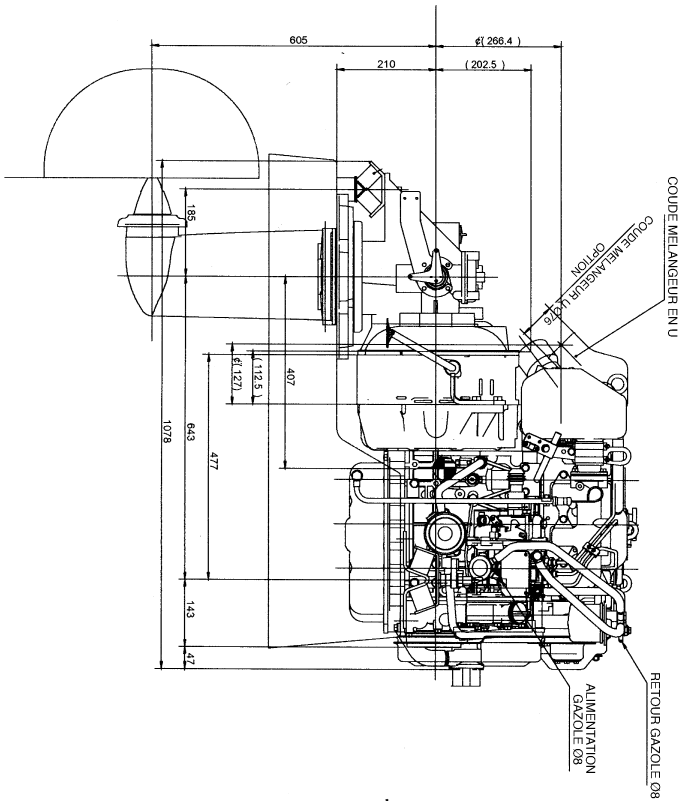
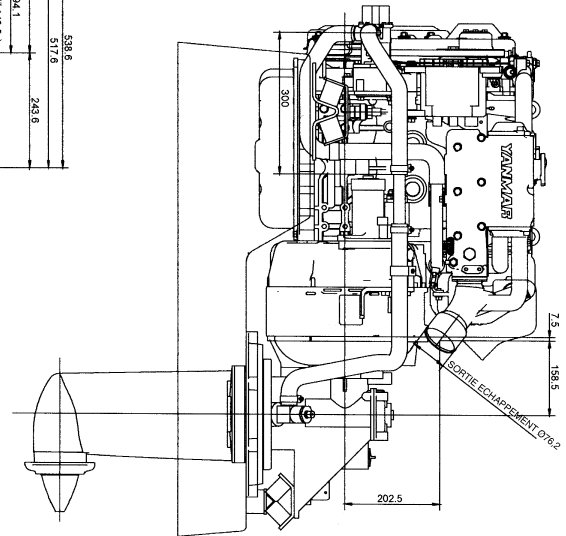
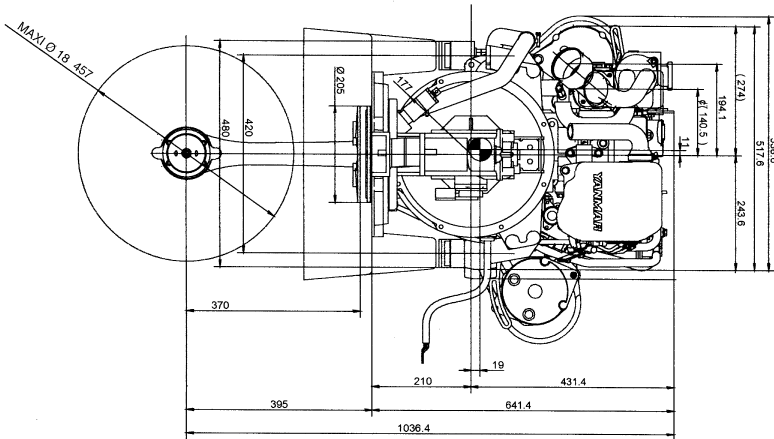

4JH4AE KM35A avec KMG65E

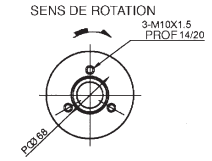
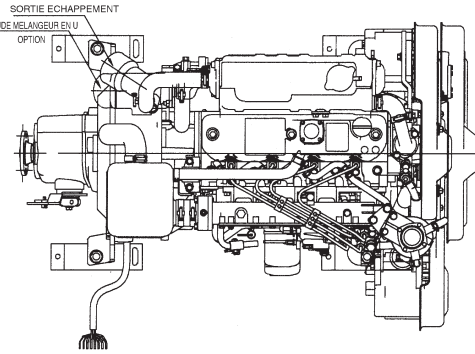
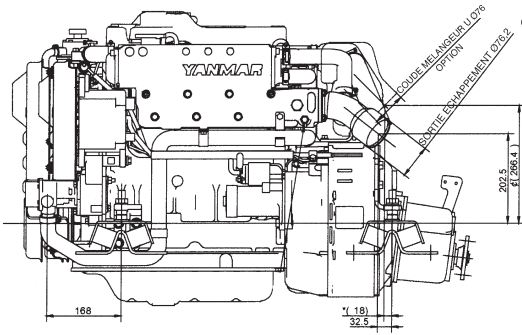

DETAIL DE LA POULIE (A)
ECHELLE 1/3

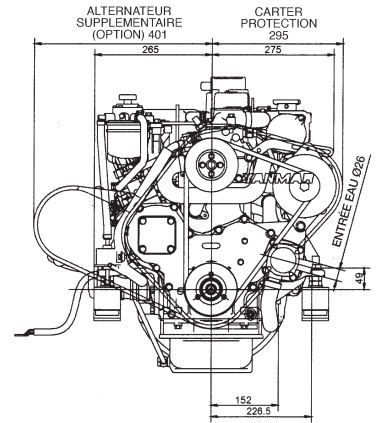
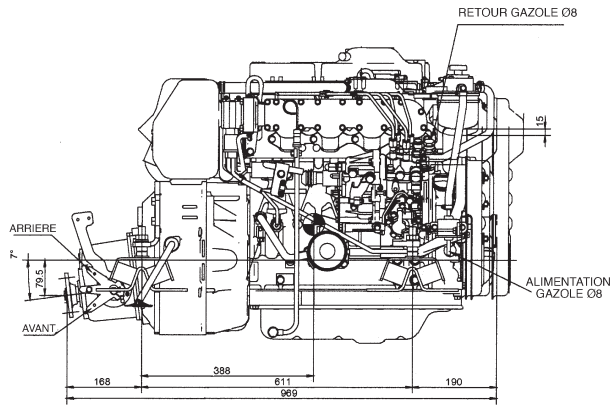
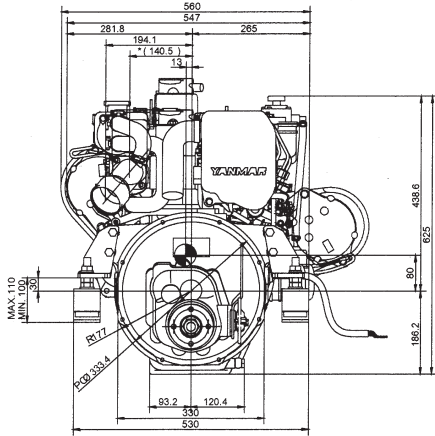

4JH4AE KM35P avec KMG65E

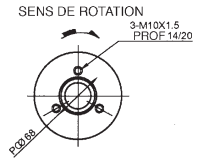
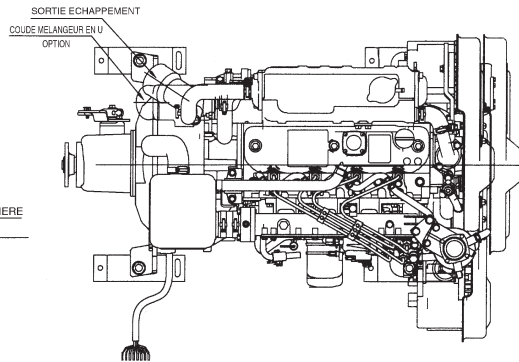
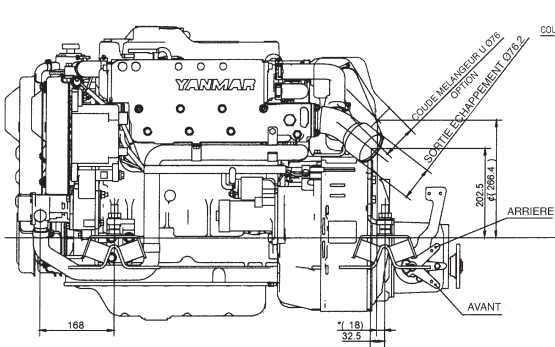

DETAIL DE LA POULIE (A)
ECHELLE 1/3

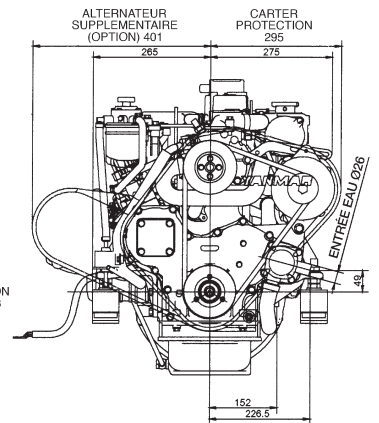
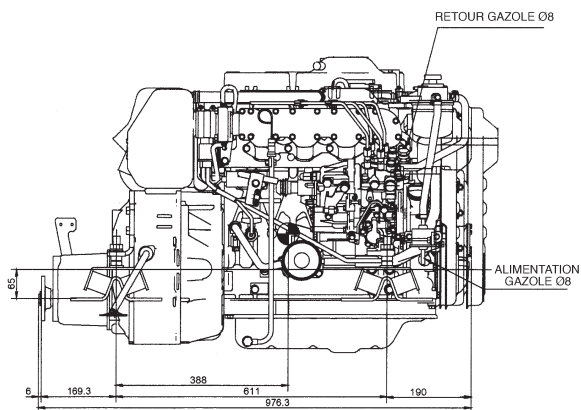
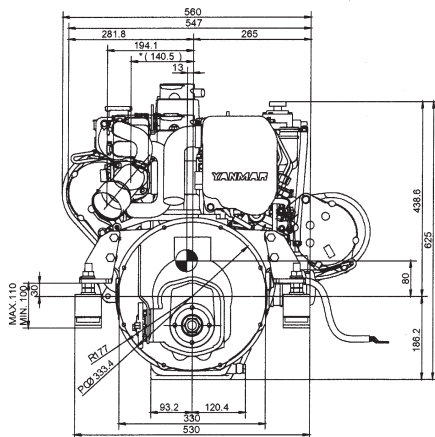

4JH4ACE SD50 avec KMG65E

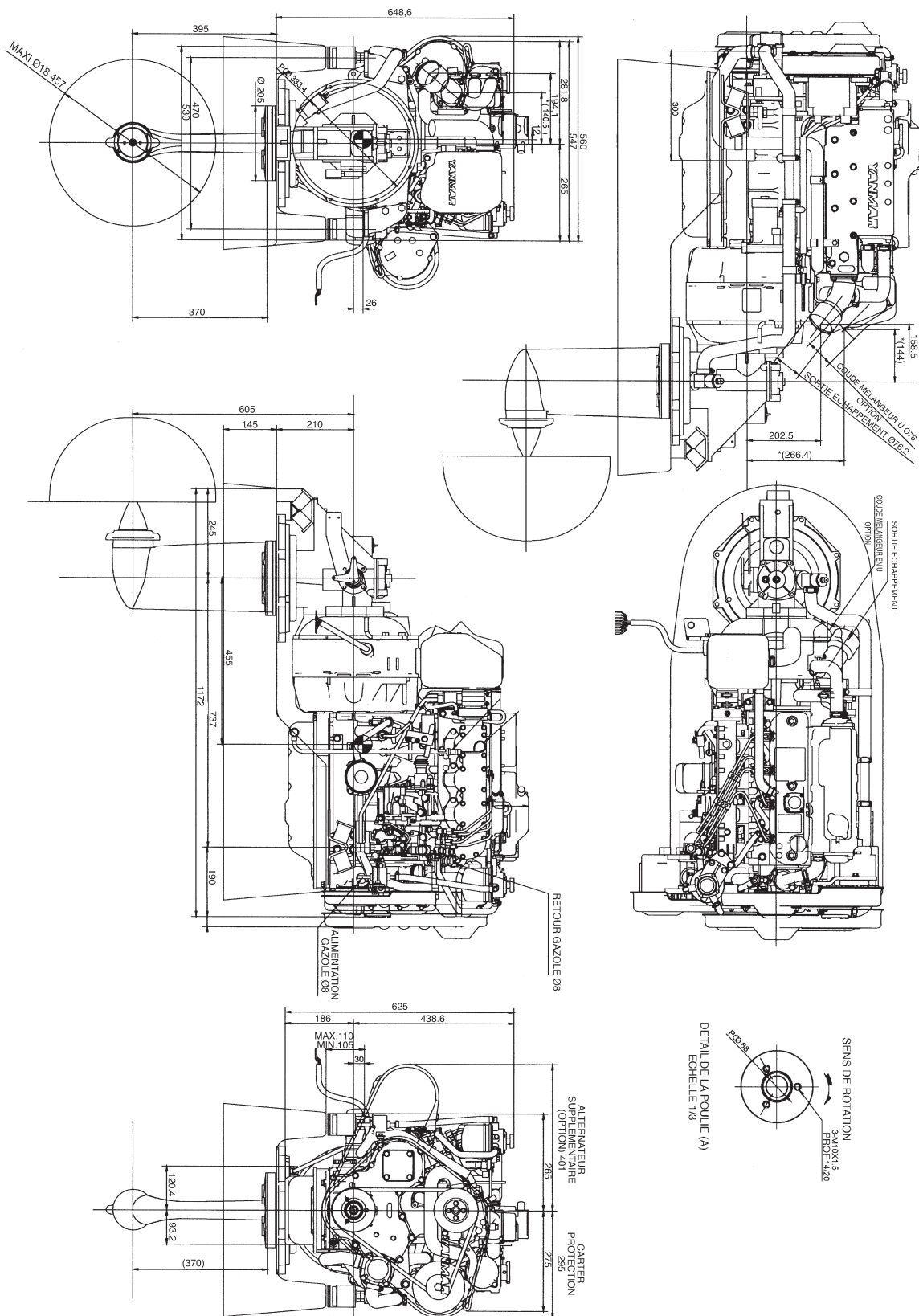

IMPORTÉ ET DISTRIBUÉ EN FRANCE PAR

FENWICK

Département MARINE
69 rue du Docteur Bauer
93407 ST-OUEN

Tél. 01 40 10 69 44 Service Commercial
Tél. 01 40 10 69 54 Service Technique
Fax 01 40 10 69 06
WEB : <http://www.fenwick.fr>

Dans un but d'amélioration, le constructeur se réserve le droit d'apporter toute modification sans préavis.

FENWICK préconise
MOTUL

YANMAR
marine